

Gebrauchte Industrieroboter

Industrie-Roboter **FANUC S-420 F**

Technische Daten:

Traglast : 120 KG
 Arbeitsradius: 2413 mm
 Gewicht : 920 KG
 Baujahr : 1993-1994
 Menge : 7 Stück

Controler : RJ
 Kabellänge : 10 m
 Digitale E/A : 16E/16A

Einsatzbereiche:

Handlingaufgaben, Polieren,
 Palettieren, Maschinenbeladung/
 entladung, u.v.m.

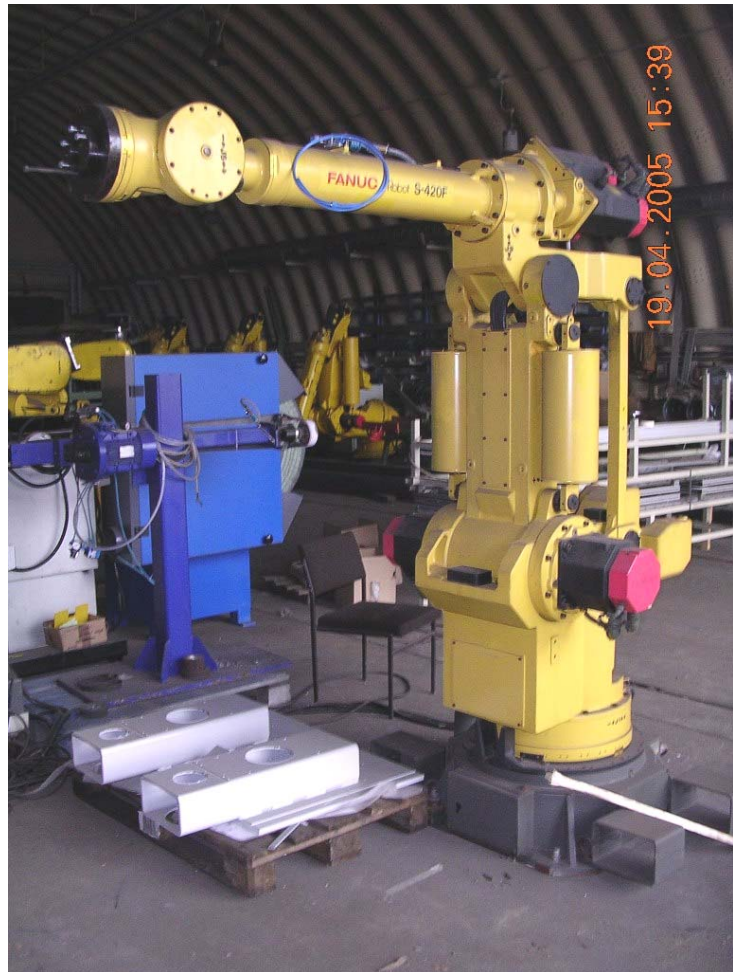

CIMOTEC Automatisierung GmbH
 Pre owned E q u i p m e n t

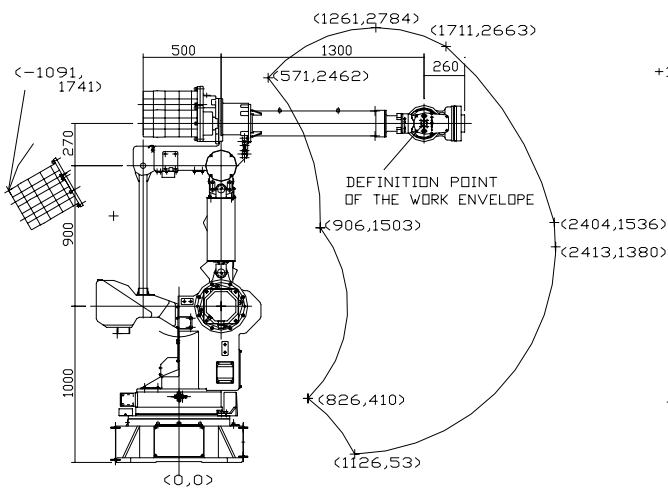

S-420F /RJ

